

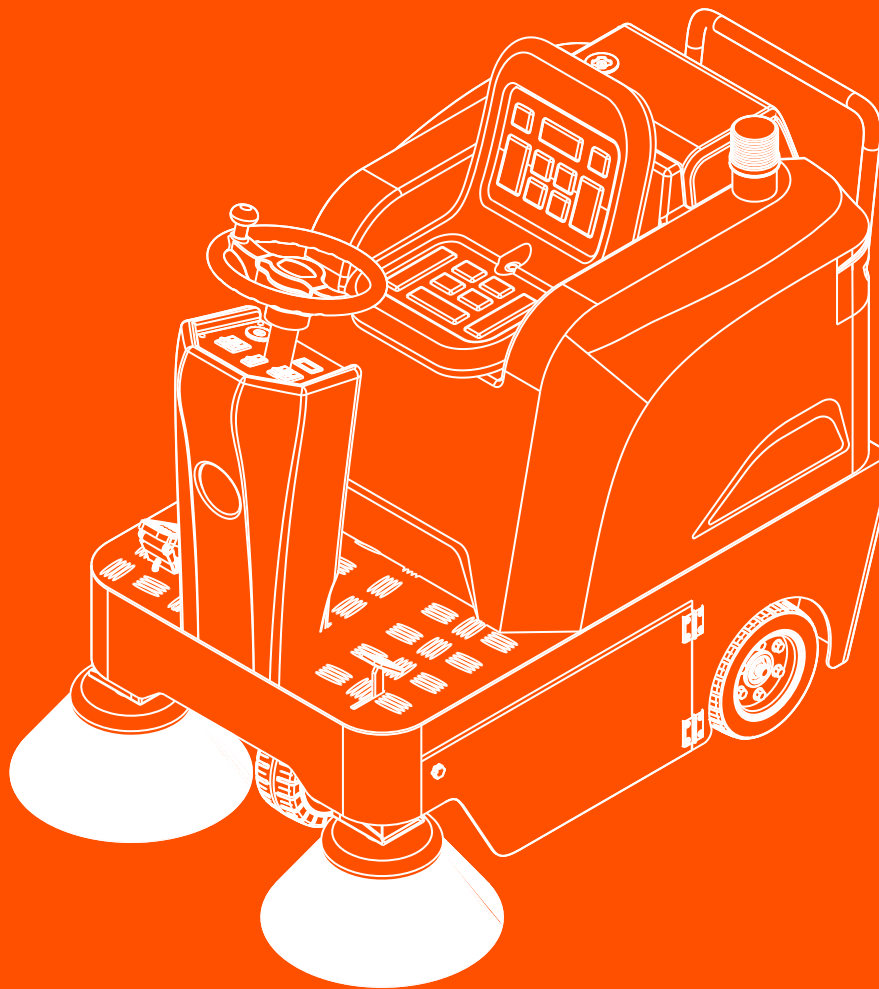

DAEWOO
POWER PRODUCTS

DAS80
AUFSITZKEHRMASCHINE



BENUTZERHANDBUCH

www.daewoopowerproducts.com

Manufactured under license of Daewoo International Corporation, Korea

INDEX

1. TEILE UND LEISTUNGSPARAMETER.....	1
2. KAPITEL 1 BESCHREIBUNG.....	3
3. KAPITEL 3 ROUTINEMÄSSIGE WARTUNG UND ZERLEGUNG UND.....	3
AUSTAUSCH VON VERSCHLEISSTEILEN.....	9
4. KAPITEL 4 FEHLERBEHEBUNG BEI KEHRMASCHINEN.....	12
5. TECHNISCHE DATEN.....	15
6. ANSICHT UND ERSATZTEILLISTE.....	16
7. KONFORMITÄTSERKLÄRUNG.....	19
8. GARANTIE.....	20

IHR KONTAKT ZU GRAEFER MASCHINEN

Tel.: +492161 9850020

Mail: info@graefer-maschinen.de

Web: www.graefer-maschinen.de

1. TEILE

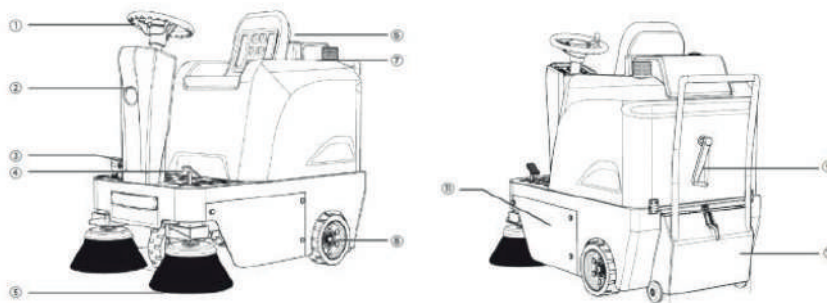

1. Lenkrad
2. Scheinwerfer
3. Bremse
4. Pedal für die vordere Sauglippe
5. Bürste für steife Kanten
6. Ledersitz
7. Wassertank
8. Antirutschreifen
9. Staubwippe
10. Müllgefäß
11. Inspektionsöffnung

2. KAPITEL 1 BESCHREIBUNG

1.1 Inhalt und Zweck

Der folgende Inhalt weist auf potentielle Gefahrensituationen hin. Bitte lesen Sie diese Hinweise sorgfältig durch und treffen Sie die notwendigen Vorkehrungen.

Die meisten Unfälle bei der Arbeit werden durch Nichtbeachtung grundlegender Sicherheitsregeln verursacht.

Ein umsichtiger Benutzer ist die beste Garantie gegen Unfälle, sogar stärker als einige andere Präventivmaßnahmen. Achten Sie bei der Benutzung der Maschine auf Ihre Umgebung und die Personen in Ihrer Nähe, insbesondere auf Kinder.

1.2 Allgemeine Hinweise

Stellen Sie vor jeder Wartung und Reparatur den Startschalter auf die Position „Aus“ und ziehen Sie bitte den Schlüssel vom Hauptschalter ab.

Die Maschine darf nur von qualifiziertem und autorisiertem Personal verwendet werden.

Kinder und behinderte Personen dürfen die Maschine nicht benutzen.

Halten Sie die Batterie von Funken, Flammen und Rauch fern.

Nicht an Orten verwenden, an denen gefährliche, brennbare oder explosive Gase, Flüssigkeiten oder Wasserdampf vorhanden sind.

Vermeiden Sie ein Verfangen und Verbrennen der Hauptbürste.

Bitte halten Sie lose Kleidung, Haare, Finger und andere Körperteile von den Lüftungsöffnungen der Maschine und allen beweglichen Teilen fern.

Wenn die Maschine stoppt, denken Sie daran, die Stromversorgung auszuschalten. Verwenden Sie die Maschine nicht, wenn die Neigung den Nennwert der Maschine überschreitet.

Bitte rauchen Sie nicht, während Sie den Akku aufladen.

Wenn die Schmutzschicht sehr dick ist, wiederholen Sie die Kehrarbeit bitte zweimal oder öfter.

Beim Gebrauch der Maschine sollte die Temperatur zwischen -10 °C und 40 °C und die Luftfeuchtigkeit zwischen 30 % und 95 % liegen.

Verwenden Sie die Maschine nicht als Transportmittel.

Wenn sich die Maschine nicht vorwärtsbewegt, lassen Sie die Bürste nicht weiterdrehen, um Bodenschäden zu vermeiden.

Bitte denken Sie im Brandfall daran, Pulverfeuerlöscher anstelle von Wasser zu verwenden.

Wenn der Maschinenbetrieb fehlschlägt, stellen Sie sicher, dass der Fehler nicht durch mangelnde regelmäßige Wartung verursacht wird.

Wenn einige Teile ersetzt werden müssen, können Sie Ersatzteile beim Originalhersteller oder autorisierten Händler erwerben.

Um sich zu vergewissern, dass die Maschine ordnungsgemäß funktioniert und in einem sicheren Zustand ist, müssen Fachleute oder Servicezentren gemäß dem Abschnitt "Wartung" in diesem Handbuch arbeiten.

Auch wenn die Maschine demontiert und verschrottet wird, sollte darauf geachtet werden, dass das Gerät richtig recyclet wird, da einige Schadstoffe (wie z.B. Batterien, Altöl, etc.) im Gerät enthalten sind.

1.3 Sicherheitsanforderungen für Batterien

- Die Batterien sollten nie ganz entladen sein. Halten Sie die Batterie stets trocken und sauber und entfernen Verunreinigungen wie Metallstaub.
- Der Maschinenraum sollte gut belüftet sein.
- Wenn sich der Schlüsselschalter in der Position ON befindet, ist es verboten, die Batterie anzuschließen oder zu entfernen.
- Bevor Sie Batterien entfernen oder installieren, trennen Sie das Minuskabel (-) der Batterie und dann das Pluskabel (+) der Batterie. Achten Sie beim Umverdrahten unbedingt auf die Polarität der Batterie, da bei falschem Anschluss elektrische Bauteile beschädigt werden. -Vermeiden Sie direkten Kontakt zwischen der positiven Elektrode und der negativen Elektrode, da dies der Fall ist wird einen großen Stromkurzschluss verursachen, große Hitze erzeugen und sogar einen Brand verursachen.

1.4 Generelle Sicherheitsanforderungen

Neben den in dieser Anleitung gemachten Angaben sind die erforderlichen allgemeinen Sicherheitsvorschriften und Unfallverhütungsvorschriften zu beachten. Auch wenn Sie ein ähnliches verwendet haben, lesen Sie bitte die Anweisungen sorgfältig durch. Wenn Sie die Anweisungen vorher lesen, sparen Sie in Zukunft viel Zeit. Es ist wichtig, dass Sie sich mit dem Zubehör und den Bedienelemente und deren Funktionen vertraut machen, bevor Sie sie verwenden. Bitte lesen Sie dieses Handbuch sorgfältig durch, damit Sie beim Einschalten nicht verwirrt sind.

KAPITEL 2 Gebrauch der Maschine

2.1 Bedienelemente

2.1.1 Bedienung des Bedienpanels

Strom/Voltmeter (das Anzeigegerät kann die aktuelle Batteriespannung anzeigen, bitte laden, wenn die Spannung unter 42 V liegt).

Schlüsselschalter

Kehrwalzen-Taste

Vorwärts- und Zurück-Taste

Hupe-Taste

Scheinwerfertaste

Sprinklerknopf



Beachten Sie folgendes:

1) Die Kehrtaste ist in drei Gänge unterteilt:

Die Hauptbürste, die Seitenbürste und der Lüfter am vorderen Block können mit einer Taste gestartet werden, und die Hauptbürste und die Seitenbürste werden automatisch abgesenkt

Im mittleren Gang drehen sich die Hauptbürste, die Seitenbürste und der Lüfter nicht mehr. Dann können die Bürste in der Höhe eingestellt werden.

2) -Mechanisches Sprinklerventil (Achten Sie darauf, das mechanische Sprinklerventil zu öffnen)

Bitte halten Sie lose Kleidung, Haare, Finger und andere Körperteile von den Lüftungsöffnungen der Maschine und allen beweglichen Teilen fern.

Wenn die Maschine stoppt, denken Sie daran, die Stromversorgung auszuschalten. Verwenden Sie die Maschine nicht, wenn die Neigung den Nennwert der Maschine überschreitet.

PEDAL 1: Betätigen Sie das Pedal, um die Geschwindigkeit der Maschine zu steuern. Je größer der Druck, desto höher die Geschwindigkeit.

PEDAL 2: Bremspedal, je stärker der Druck auf das Bremspedal, desto stärker die Bremswirkung

PEDAL 3: Pedal zum anheben der vorderen Sauglippe - Wenn Sie großen Müll reinigen müssen (z.B. Dosen, Zigarettenschachteln usw.), treten Sie auf das Pedal, dann kann die Hauptbürste den großen Müll in den Mülleimer fegen



2.1.3 Wassertank

-Bevor Sie die Maschine verwenden, schrauben Sie den Deckel des Wassertanks ab und gießen Sie sauberes Wasser in den Wassertank. Achten Sie auf die saubere Wasserqualität, damit der Wasserweg nicht verstopft wird



2.2 Betriebsprozess

Vor dem Start

- Zündschlüssel in die Lenkradkonsole stecken und den Starterschalter im Uhrzeigersinn in die Position „ON“ drehen. Nach drei Sekunden zeigt das Display den Wert der Batteriespannung an. Wenn die Spannung niedriger als 42 V ist, bitte laden Sie das Gerät vor Gebrauch auf.

Leistungsanzeige

-Stecken Sie den Zündschlüssel in die Lenkradkonsole und drehen Sie den Anlasserschalter im Uhrzeigersinn in die Stellung "ON". Nach drei Sekunden zeigt das Display den Wert der Batteriespannung an. Wenn die Spannung niedriger als 42 V ist, laden Sie sie bitte vor dem Gebrauch auf.



-Starten Sie die Maschine

-Setzen Sie sich auf den Fahrersitz

-Treten Sie vorsichtig auf das Bremspedal und drehen Sie den Zündschlüssel auf "ON"-Stellung;

-Bewegen Sie die Maschine mit dem Lenkrad zum zu reinigenden Bereich

Bedienen Sie die Vorwärts-/Rückwärts-Tasten (vorwärts für vorwärts, rückwärts für umkehren). Die Fahrgeschwindigkeit wird von 0 bis zum Maximum eingestellt

Wert durch den Druck des Gaspedals bestimmt;

-Drücken Sie die Sweep-Funktionstaste, um mit dem Sweep zu beginnen, und verwenden Sie sie Lenkrad, Gaspedal und Vorwärts/Rückwärts Tasten, um die Maschine zu bewegen.



-Der Abfallbehälter muss beim Kehren geschlossen sein.

-Wenn die Kehrfunktionstaste gedrückt wird, arbeiten alle Kehrmotoren (einschließlich Hauptbürstenmotor, Seitenbürstenmotor und Lüftermotor) automatisch, und Hauptbürste und Seitenbürste werden automatisch abgesenkt.

Stopp der Maschine

- Lassen Sie das Gaspedal los, um die Maschine anzuhalten.

-Drücken Sie die Kehrstopp-Taste. Alle Kehraktionen werden gestoppt und der Hauptbesen und der Seitenbesen werden angehoben.

- Drehen Sie den Startschalter auf die Position „OFF“.

3.3 Vorsichtsmaßnahmen für den Maschinenbetrieb

- Vermeiden Sie es, die Maschine für längere Zeit anzuhalten und die Bürste an der gleichen Stelle rollen zu lassen; Dies hinterlässt unnötige Spuren auf dem Boden.

- Wenn Sie große leichte Abfälle sammeln müssen, können Sie die vordere Sauglippe anheben, indem Sie auf das Pedal treten, um die großen leichten Abfälle durch die Maschine zu führen. Denken Sie daran, dass die Saugleistung der Maschine verringert wird, wenn die vordere Sauglippe angehoben wird.

- Um die Maschine gut zu reinigen, reinigen Sie unbedingt das Filtersieb, halten Sie die Maschine an, fixieren die Vorrichtung zum reinigen des Filters an der Metalstange über dem Abfallbehälter und drehen ca. 10 Umdrehungen im Uhrzeigersinn. Starten Sie nach der Reinigung des Filters den Kehrbetrieb erneut.

-Der Abfallbehälter muss jedes Mal geleert werden, wenn die Arbeit beendet oder der Behälter voll ist.

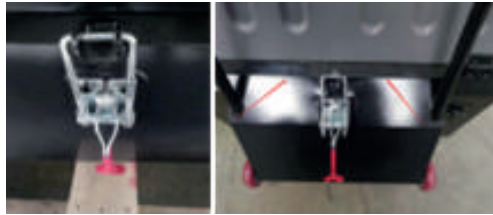

Entleeren Sie den Abfallbehälter

- Öffnen Sie den Verschluss.
- Ziehen Sie den Abfalleimer nach unten und dann raus aus der Maschine um sie zu entleeren.
- Schieben Sie den Abfallbehälter wieder in der Kehrmaschine rein und schließen den Verschluss.
- Das Gerät ist wieder einsatzbereit.

Schieben/Ziehen der Maschine

- Schieben/ziehen Sie die Maschine, wenn sie ausgeschaltet ist, oder ziehen Sie die Maschine, wenn eine Störung vorliegt. Überschreiten Sie dabei nicht die Geschwindigkeit von 5 km/h.
- Drücken Sie die Taste für den Vorwärtsgang, wenn Sie vorwärts schieben, und drücken Sie die Taste für den Rückwärtsgang, wenn Sie rückwärts schieben.

Nach der Benutzung der Maschine

- Drücken Sie den Kippschalter auf die gegenüberliegende Position, um die Haupt- und Seitenbürsten anzuheben.

- reinigen Sie den Filter wie oben beschrieben
- Leeren Sie den Abfallbehälter
- Ziehen Sie den Schlüssel vom Netzschalter ab.
- Wenn die Maschine aufhört zu arbeiten, muss die Bürste angehoben werden, um eine Verformung der Bürste zu vermeiden.

Lagerung und Wartung der Maschine

- Wenn die Maschine 14 Tagen nicht benutzt wird, lagern Sie sie an einem sauberen und trockenen Ort und ziehen Sie den Batterieanschluss ab.



3. KAPITEL 3 ROUTINEMÄSSIGE WARTUNG, AUSBAU UND AUSTAUSCH VON VERSCHLEISSTEILEN

3.1 Routinewartung und Zerlegung

Regelmäßige Wartung und Inspektion		Interval (h)				
		4	50	100	200	500
1	Prüfung des Batteriestands					
2	Überprüfung der Motorkohlebürsten					
3						
4	Verunreinigungen im Tank?					
5	Prüfe die Tasten auf dem Steuerpult					
6	Der Grad der Abnutzung der Bürste					
7	Ob der Filter Verunreinigungen aufweist					
8	Prüfen Sie die Sprinklerverbindung auf Lecks					

3.2 Replacement and installation of the main brush.

- Stellen Sie sicher, dass die Maschine steht
- Öffnen Sie die rechte Seitenklappe der Maschine, entfernen Sie mit einem Gabelschlüssel den Kippschalter der Hauptbürste, die Dichtplatte und die Befestigungsmutter der Kotflügelhalterung;



- Nehmen Sie die abgenutzte Hauptbürste heraus, ersetzen Sie die neue Hauptbürste, installieren Sie zuerst die Dichtungsplattenmutter, installieren Sie dann die Kotflügelstützmutter und installieren Sie schließlich die Kippschaltmutter;

- Bewegen Sie den Kehrknopfschalter nach oben. Der Hauptbürstenmotor, der Seitenbürstenmotor, der Saugmotor und der Schubstangenmotor beginnen gleichzeitig zu rotieren. Beobachten Sie, ob die Rotation der Hauptbürste normal ist. Wenn es normal ist, schließen Sie die rechte Seitenverkleidung und reinigen Sie sie.

3. Austausch der Seitenbürste

-Stellen Sie sicher, dass die Maschine steht

-Verwenden Sie einen Inbusschlüssel, um die seitlichen Schrauben zu lösen und drücken Sie die Seitenbürste mit der Hand seitlich nach unten

-Halten Sie die Flanschkeilnut der neuen Seitenbürste hoch, befestigen Sie sie am Seitenbürstenmotor, ziehen Sie die Schrauben fest und halten Sie die Seitenbürste mit beiden Händen fest, damit sie nicht herunterfällt.

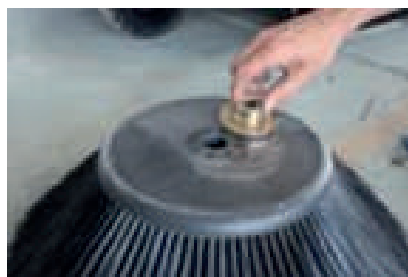
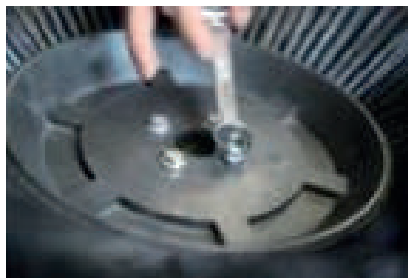
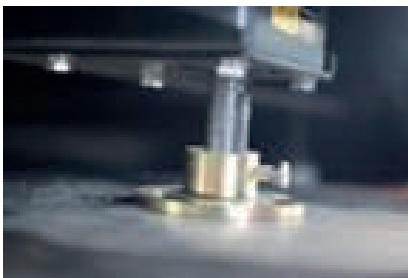

3.4 Aus- und Einbau des Abfallbehälters

-Vergewissern Sie sich, dass die Maschine stillsteht;

-Lösen Sie die Verriegelung des Abfallbehälters, ziehen Sie diesen heraus und werfen Sie das Kehrgut in den Abfall;

- Richten Sie nach dem Entleeren des Kehrguts die Öffnung des Abfallsbehälters auf die richtige Position der Kehrmaschine aus und schieben Sie ihn langsam nach vorne rein.

-Schieben Sie ihn ganz nach vorne und drücken Sie dann die Schnalle fest nach unten, um den Abfallbehälter zurückzustellen. Hinweis: Der Dichtungsstreifen des Abfallbehälters ist fest mit dem Behälterkörper verbunden.



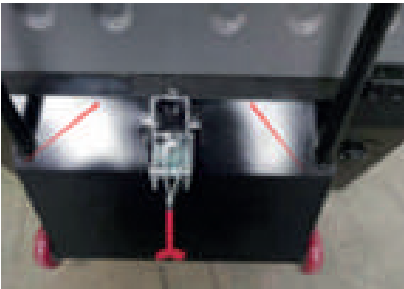

Hinweis

Der Abfallsbehälter sollte so verschlossen sein, dass die Gummis fest an den Körper der Kehrmaschine anliegen. Sollte dies nicht so sein, müssen Sie den Verschluss strammer einstellen.

-Um eine lange Lebensdauer der Batterie zu gewährleisten, sollte sie nach Beendigung des Einsatzes der Maschine rechtzeitig aufgeladen werden, und eine Tiefentladung ist strengstens untersagt.

Die korrekte Lademethode für Blei-Säure-Batterien: zuerst die Batterie einlegen, dann den Netzstecker einstecken; wenn die Batterie vollständig geladen ist, zuerst den Netzstecker abziehen und dann den Batteriestecker entfernen.

-Wenn das Gerät längere Zeit nicht benutzt wird, laden Sie bitte den Akku vollständig auf und trennen Sie ihn vom Stromnetz. Zusätzlich sollten Sie die Batterie von der Maschine trennen.

3.5 Batteriewartung

Das Stromversorgungssystem der Kehrmaschine wird von vier wartungsfreien 12-V-Blei-Säure-Batterien in Reihe gespeist, und die Systemspannung beträgt 48 V.

- Wenn die Maschine eine Zeit lang arbeitet, sinkt die Batterieleistung und wenn der letzte Balken der Leistungsanzeige blinkt, zeigt dies an, dass die Leistung nicht mehr ausreicht und die Maschine aufgeladen werden muss;

- Tragen Sie bei der Wartung der Batterie bitte Schutzhandschuhe, um den Kontakt mit der Säuresubstanz der Batterie zu vermeiden;

-Überprüfen Sie, ob das Batterieanschlusskabel verschlissen und die Kontakteile locker sind und ersetzen Sie es gegebenenfalls;

-Die Batterieklemme sollte sauber und trocken gehalten werden und darf nicht von Schmutz und Staub bedeckt sein

3.6 Reinigung des Filterelements des Wasserventils

Schrauben Sie die obere Schraubkappe des Filters ab, nehmen Sie das Filtersieb im Inneren heraus und reinigen Sie es mit klarem Wasser.



4. CHAPTER 4 SWEEPER TROUBLESHOOTING

Problem	Reason	Solution
main brush not working	Sicherung durchgebrannt	Sicherung der Hauptbürste auswechseln
	Hauptbürstenmotor durchgebrannt	Ersetzen Sie den Hauptbürstenmotor
	Motor zu heiß	Warten Sie 5 - 10 Minuten, nachdem der Motor abgekühlt ist, starten Sie den Motor nochmal
	DC-Schutz durchgebrannt	Auswechseln des DC-Schutzes
Side brush not working	Sicherung durchgebrannt	Sicherung der Hauptbürste auswechseln
	Seitenbürstenmotor durchgebrannt	Ersetzen Sie den Seitenbürstenmotor
	Motor zu heiß	Warten Sie 5 - 10 Minuten, nachdem der Motor abgekühlt ist, starten Sie den Motor nochmal
	DC-Schutz durchgebrannt	Auswechseln des DC-Schutzes
fan not working	Sicherung durchgebrannt	Sicherung auswechseln
	Lüftermotor durchgebrannt	Den Gebläsemotor austauschen
	DC-Schutz durchgebrannt	Auswechseln des DC-Schutzes
	Motor zu heiß	Warten Sie 5 - 10 Minuten, nachdem der Motor abgekühlt ist, starten Sie den Motor nochmal
Main brush, side brush, fan not working at the same time	DC-Schutz durchgebrannt	Auswechseln des DC-Schutzes
	Motor zu heiß	Warten Sie 5 - 10 Minuten, nachdem der Motor abgekühlt ist, starten Sie den Motor nochmal
Spray not working	Sicherung durchgebrannt	Sicherung austauschen
	Motor ausgebrannt	Motor austauschen
The pump works, the spray effect is not obvious	Düse ist verstopft	Entfernen Sie die Düse und spülen Sie die Düse mit sauberem Wasser ab
Pumpe arbeitet, kein Wasserstrahl	Wasserventil verbrannt	Elektrisches Wasserventil auswechseln
	Ventil verschlossen	Öffnen Sie das Ventil unter der Verkleidung

Problem	Reason	Solution
Alarm light does not work	Das Gerät ist ausgeschaltet	Drehe den Schlüssel von "OFF" zu "ON"
	Sicherung durchgebrannt	Sicherung austauschen
	Batterie ist leer	Messen Sie die Batteriestärke. Ist diese und 42V, ist die Batterie entladen
walking not working	Controller ist beschädigt	Ersetzen Sie den Controller
	Gaspedal kaputt	Gaspedal ersetzen
	Fahrmotor ist beschädigt	Neuen Fahrmotor einbauen
The whole machine does not work, it has sound when turn on the switch	Batterie ist leer	Messen Sie die Batteriestärke. Ist diese und 42V, ist die Batterie entladen
	DC-Schutz durchgebrannt	Auswechseln des DC-Schutzes
The whole machine does not work	Schlüsselschalter ist beschädigt	Den Schlüsselschalter wechseln
	Batterie ist leer	Messen Sie die Batteriestärke. Ist diese und 42V, ist die Batterie entladen
	DC-Schutz durchgebrannt	Auswechseln des DC-Schutzes

Kapitel 5 Wartung

Die Lebensdauer und Betriebssicherheit der Maschine muss durch eine ordnungsgemäße und regelmäßige Wartung der Maschine gewährleistet werden. Die Anforderungen an die routinemäßige Wartung sind nachstehend tabellarisch aufgeführt.

Die Wartungsintervalle können je nach Betriebsbedingungen variieren und müssen von dem für die Wartung zuständigen Fachmann festgelegt werden.

Für die Durchführung von Wartungsarbeiten muss die Maschine angehalten werden (Schlüssel des Startschalters abziehen); lesen Sie daher bitte den Sicherheitsteil des Handbuchs sorgfältig durch.

Bedingungen für die Nutzung

- Umgebungstemperatur: - 10C~40C
- Die relative Luftfeuchtigkeit: 5%~70%
- Kein leitfähiger Staub, keine explosionsgefährdete Umgebung
- Eine Umgebung, die keine Gase oder Dämpfe enthält, die Metalle korrodieren
- Verwendung im Innenbereich, belüftete, vibrationsfreie Umgebung, Abstand zwischen Vorder- und Rückseite mindestens 300 mm

Wartungsplan

maintenance operation		Per10h	Per50h	Per100h	Per200h	Per200h
Höheneinstellung der Bürstenscheibe						
Whether the brush plate is entangled						
Inspektion der Tankdeckeldichtung						
Inspektion von Schrauben und Muttern						
Prüfen Sie den Verschleiß der Bürstenscheibe						
Hauptmotor des Bürstenantriebssystems Inspektion und Austausch						

Kapitel 6 Wartungsanleitung für Batterien

Dieses Produkt verwendet wartungsfreie Blei-Säure-Batterien, die über eine automatische Druckentlastung verfügen.

Laden Sie die Batterien nach dem Gebrauch auf. Wenn Sie die Batterie über einen längeren Zeitraum nicht benutzen, trennen Sie bitte den Pluspol der Batterie und lagern Sie sie.

1) Warum könnte meine Blei-Säure-Batterien schon nach kurzer Zeit kaputt gehen?

Die Batterie ist lange Zeit nicht in Gebrauch und wird unterladen, und nach der Entladung wird sie lange Zeit nicht wieder geladen. Während des Gebrauchs kommt es häufig zu einer Überentladung (da die Batterie ganz leer gefahren wird) und während des Ladevorgangs findet keine optimale Aufladung statt.

Es wird ein Standardladegerät verwendet, was zu einer Überladung führt. Während der Nutzung ist die Spannung zwischen den Akkus unterschiedlich, was zu einem langfristigen Niederspannungsbetrieb führt.

2) Wie sollte die Batterie nach dem Gebrauch gelagert werden? Die Batterie ist ein empfindliches Produkt. Wenn sie für längere Zeit nicht benutzt wird, ist es am besten, die Batterie aus dem Gerät zu entfernen.

Nehmen Sie die Batterie aus dem Gerät heraus und legen Sie ihn an einen trockenen Ort bei Raumtemperatur; da der Akku im Gerät weiterhin Strom abnimmt.

Die Batterie entlädt sich weiter.

3) Was ist eine Tiefentladung und wie wirkt sie sich auf die Leistung des Akkus aus?

Es bezieht sich auf das Phänomen, dass die in der Batterie gespeicherte Energie nach Erreichen der Mindestbetriebsspannung weiter entladen wird.

Danach fällt die Spannung in sehr kurzer Zeit stark ab. Zu diesem Zeitpunkt ist das interne Reaktionssystem der gesamten Batterie gestört. Nach einer wiederholten Tiefentladung kann zum Beispiel die positive Elektrode beschädigt werden. Somit kann die Batterie unbrauchbar werden.

-Wenn der Akku jeden Tag verbraucht wird, sollten Sie ihn rechtzeitig wieder aufladen. Unabhängig davon, wie hoch die verbleibende Leistung ist, muss der Akku vollständig aufgeladen und gelagert werden.

5. TECHNISCHE DATEN

Kehrbreite: 1250 mm

Breite der Seitenbürste: 2 * 400 mm

Betriebsstunden: 2-2,5 Stunden

Gehmotor: 700W

Batteriekapazität: 48 V / 65 Ah * 4 Stück

Gesamtgewicht: 396 kg

Breite der Hauptbürste; 500 mm

Arbeitseffizienz: 6380 m²/h Müllkapazität 80 l

Rollenbürstenmotor: 700 W

Gehgeschwindigkeit: 0–10 km/h

Produktgröße: 1600 x 1250 x 1300 mm

6. ANSICHT UND ERSATZTEILE

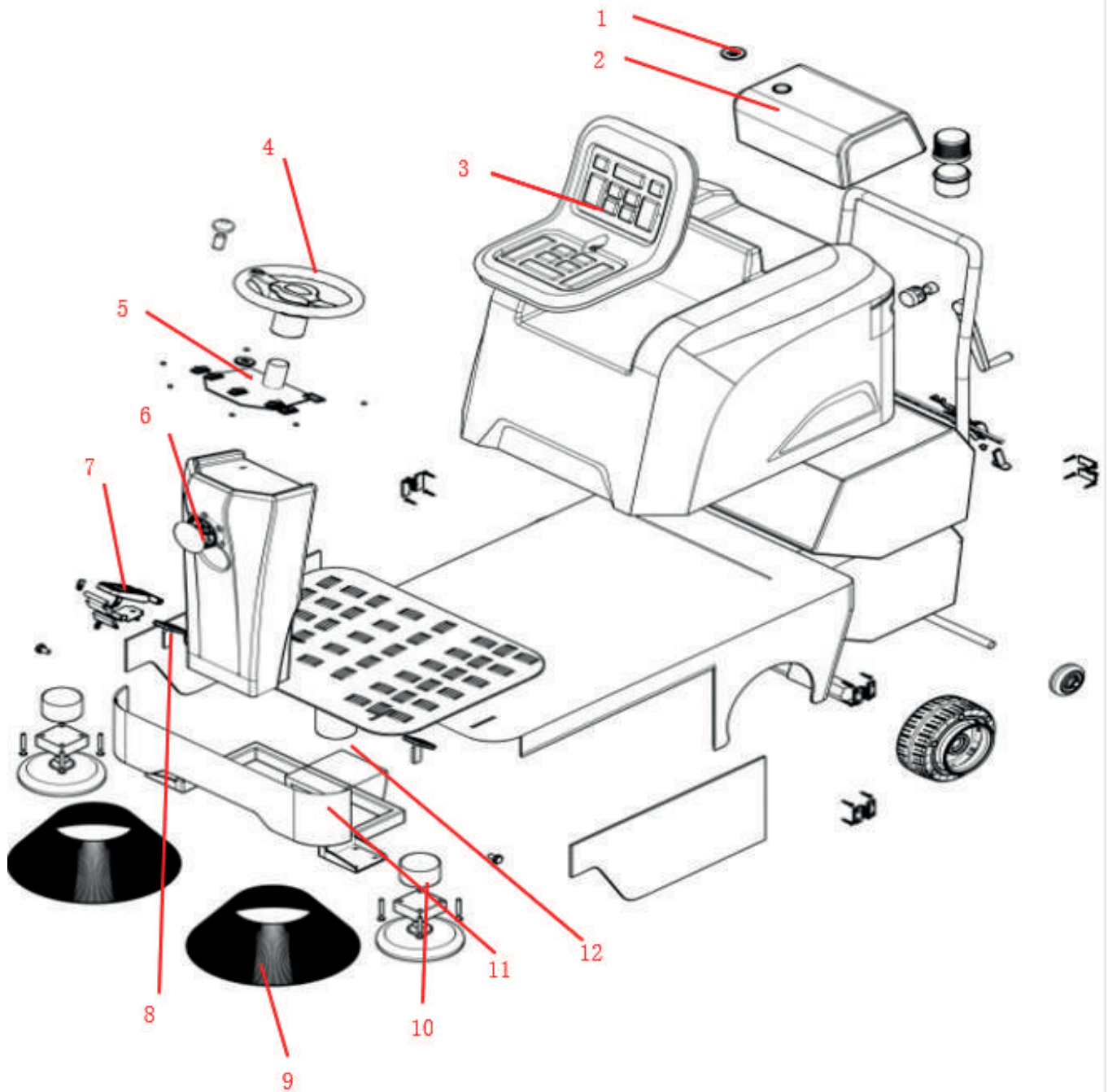

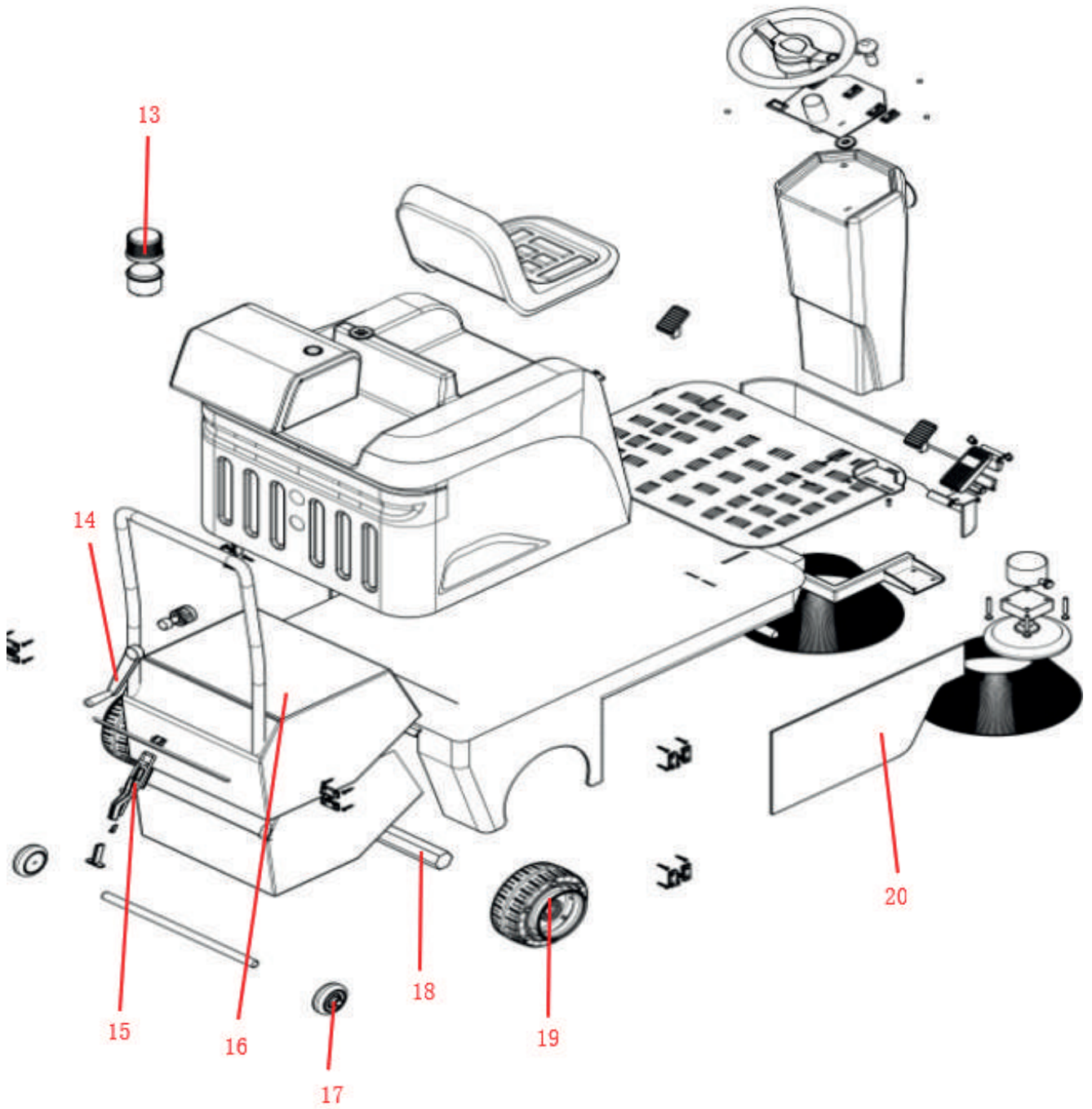

Number	Number	Number
1	SPJPAAE79	Abdeckung Wassertank
2	/	Frischwassertank
3	SPJPAAE62	Stuhl
4	SPJPAAF17	Lenkrad
5	/	Kontrolleinheit
6	/	Licht
7	SPJPAAE21	Gaspedal
8	/	Bremspedal
9	SPJPAAE83	Seitenbürste
10	SPJPAAEC3	Seitenbürste Bremse
11	/	Pedal Sauglippe
12	SPJPAAE45	90W Seitenbürstenmotor
13	SPJPAAD18	Warnlicht
14	SPJPAAE99	Filter
15	SPJPAAE57	Müllbehälterverschluss
16	SPJPAAE18	Müllbehälteraufhängung
17	SPJPAAE12	Hinterrad Müllbehälter
18	SPJPAAE41	Antriebsachse
19	SPJPAAE82	Hinterrad
20	SPJPAAE63	Seitentüre

WARRANTY CARD

Produktmodell	Datum des Verkaufs
Seriennummer	Firma
Username	Unterschrift des Kunden

Das Produkt befindet sich in gutem Zustand und ist vollständig. Lesen und akzeptieren Sie die Garantiebedingungen.

GARANTIE

Die Garantiezeit beginnt mit dem Datum des Verkaufs der Produkte und beträgt 1 Jahre für alle Power Products.

Während der Garantiezeit werden Ausfälle, die durch die Verwendung von minderwertigen Materialien bei der Produktion und durch vom Hersteller zugelassene Fehler verursacht wurden, beseitigt. Die Garantie tritt nur in Kraft, wenn die Garantiekarte und die Schneidecoupons ordnungsgemäß ausgefüllt sind. Das Produkt wird zur Reparatur nur in seiner reinen Form und vollen Vollständigkeit angenommen.

DIE GARANTIE DECKT NICHT



- Mechanische Schäden (Risse, Absplitterungen usw.) und Schäden, die durch den Kontakt mit aggressiven Mitteln, Fremdkörpern im Inneren des Geräts und den Lüftungsöffnungen verursacht wurden, sowie Schäden, die durch unsachgemäße Lagerung entstanden sind (Korrosion von Metallteilen);
- Defekte, die durch Überlastung oder Missbrauch des Produkts verursacht werden, Verwendung des Produkts für andere Zwecke. Ein sicheres Zeichen für überlastete Produkte ist das Schmelzen oder die Verfärbung von Teilen aufgrund der hohen Temperatur, das gleichzeitige Versagen von zwei oder mehr Knotenpunkten, Abrieb an den Oberflächen des Zylinders und des Kolbens oder die Zerstörung von Kolbenringen. Die Garantie deckt auch nicht den Ausfall des automatischen Spannungsreglers aufgrund von Fehlbedienung ab;
- Ausfall aufgrund von Verstopfung des Kraftstoff- und Kühlsystems;
- Verschleißteile (Kohlebürsten, Riemen, Gummidichtungen, Öl,

- Dichtungen, Stoßdämpfer, Federn, Kupplungen, Zündkerzen, Schalldämpfer, Düsen, Riemenscheiben, Führungsrollen, Kabel, Rücklaufstarter, Spannfutter, Spannzangen, herausnehmbare Batterien, Filter und Sicherheitselemente, Fett, herausnehmbare Vorrichtungen, Geräte, Messer, Bohrer usw.);
- Elektrische Kabel mit mechanischen und thermischen Schäden;
- Produkt, das von einem nicht autorisierten Service-Center geöffnet oder repariert wurde.
- Vorbeugung, Pflegeprodukte (Reinigen, Waschen, Schmieren, etc.), Installation und Konfiguration des Produkts;
- Natürliche Verschleißprodukte (Produktionsanteil);
- Fehler, die durch die Verwendung des Produkts für die Bedürfnisse im Zusammenhang mit der Geschäftstätigkeit verursacht werden;
- Wenn die Garantiekarte leer ist oder das Siegel (Stempel) des Verkäufers fehlt;
- Das Fehlen der Unterschrift des Inhabers auf der Garantiekarte.

DAEWOO

DAEWOO

DAEWOO

_____ _____ _____ _____		Product _____ Model _____ Company _____ Date of sale _____		Product _____ Model _____ Company _____ Date of sale _____
----------------------------------	---	---	---	---



DAEWOO
POWER PRODUCTS

www.daewoopowerproducts.com

Manufactured under license of Daewoo International Corporation, Korea